



trygonal

Stangendichtung TS02PS

Hydraulik, einfachwirkend

Einbauraum

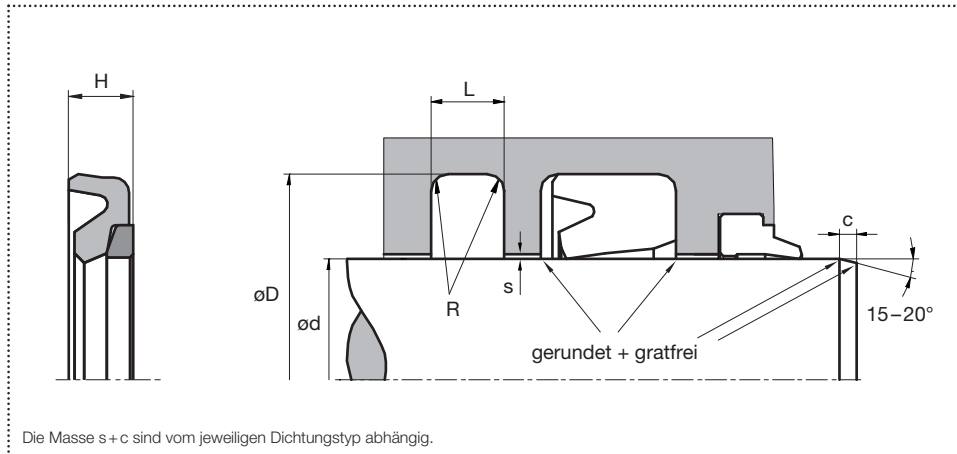

Ausführung

- Asymmetrische Stangendichtung aus Polyurethan mit Backup Ring
- Geeignet bei grossem Extrusionspalt und für höhere Druckspitzen
- In Dichtsystemen als Primärdichtung einsetzbar
- Geeignet bei speziellen Einbau-räumen nach DIN/ISO 7425 Teil 2

Anwendung

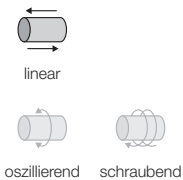

Abgedämpfte Symbole:
Dichtung nur begrenzt einsetzbar.
Bitte kontaktieren sie uns.

Oberflächengüte

Rautiefen	Rtmax (µm)	Ra (µm)	Materialanteil
Gleitfläche	≤ 2,5	0,1 – 0,5	Traganteil: 50 – 95% bei einer
Nutgrund	≤ 6,3	≤ 1,6	Schnitttiefe von 0,5 x Rz
Nutflanken	≤ 15	≤ 3	ausgehend von Cref = 0%

Standardabmessungen

ød f8 (mm)	øD H10 (mm)	L +0,2 (mm)	Rmax (mm)	H (mm)	c (mm)	max. radialer Extrusionsspalt s ¹ (mm)			
						100 bar	200 bar	400 bar	600 bar
> 4 – ≤ 8	d + 4,9	2,2	0,4	2,2	2,5	0,30	0,20	0,15	0,05
> 8 – ≤ 19	d + 7,3	3,2	0,6	3,2	3,5	0,40	0,25	0,15	0,05
> 19 – ≤ 38	d + 10,7	4,2	1,0	4,2	4,5	0,40	0,25	0,20	0,10
> 38 – ≤ 200	d + 15,1	6,3	1,3	6,3	5,0	0,50	0,30	0,20	0,10
> 200 – ≤ 256	d + 20,5	8,1	1,8	8,1	6,0	0,60	0,35	0,25	0,15
> 256 – ≤ 600	d + 24,0	8,1	1,8	8,1	8,0	0,60	0,35	0,25	0,15

¹ Der angegebene Extrusionsspalt ist gültig bis 70 °C, höhere Temperaturen erfordern geringere Werte.

Material und Einsatzparameter

Dichtelement	Stützring	Temperatur (°C)	max. Gleitgeschwindigkeit (m/s)	max. Druck ²
HPU premium	POM/PA6G ³	-30 – +100	0,5	400 bar (40 MPa)
HPU diet	POM/PA6G ³	-20 – +100	0,5	400 bar (40 MPa)
HPU lubric	POM/PA6G ³	-20 – +100	0,7	400 bar (40 MPa)
HPU taiga	POM/PA6G ³	-40 – +100	0,5	400 bar (40 MPa)

² Druckwerte in Abhängigkeit vom Spaltmaß. ³ ≤ Ø280mm: POM ; > Ø280mm: PA6G

Die angegebenen Einsatzparameter sind allgemein gültige Werte und dürfen nicht gleichzeitig zur Anwendung kommen. Eine Bestellung kann unter den Angaben von Profiltyt, Material und vorgegebenen Einbauraumabmessungen erfolgen.

Unsere anwendungstechnische Empfehlung erfolgt nach bestem Wissen, gilt jedoch nur als unverbindlicher Hinweis, auch in Bezug auf etwaige Schutzrechte Dritter, und befreit Sie nicht von der eigenen Prüfung der von uns gelieferten Produkte auf ihre Eignung hin. Anwendung, Verwendung und Verarbeitung der Produkte erfolgen außerhalb unserer Kontrollmöglichkeiten und liegen daher ausschliesslich im Verantwortungsbereich des Kunden. Sollte dennoch eine Schuldverletzung in Frage kommen, so ist diese für alle Schäden auf den Wert der von uns gelieferten und von Ihnen eingesetzten Ware begrenzt. Selbstverständlich gewährleisten wir die einwandfreie Qualität unserer Produkte nach Maßgabe unserer Allgemeinen Verkaufs- und Lieferungsbedingungen.